



# Commessa

## 050302

NON E' PERMESSO CONSEGNARE A TERZI O RIPRODURRE QUESTO DOCUMENTO  
 NE' UTILIZZARE IL CONTENUTO O RENDERSLO COMUNQUE NOTO A TERZI SENZA LA NOSTRA  
 AUTORIZZAZIONE ESPLICITA. OGNI INFRAZIONE COMPORTA IL RISARCIMENTO DEI DANNI  
 SUBITI, E' FATTA RISERVA DI TUTTI I DIRITTI DERIVANTI DA BREVETTI O MODELLI

Via Canapa, 54 - 44042 Cento (Fe) - Tel. 051 6835841 - Fax. 051 6835771 - Internet: [www.prisma100.it](http://www.prisma100.it) - e-mail: [info@prisma100.it](mailto:info@prisma100.it)  
 C.F./P.IVA 01039470388 - REG. IMPRESE DI FERRARA 01039470388 - R.E.A. 128176 - CAP. SOC. 15.600,00 euro

PROGETTAZIONE	Elettrico	TENSIONE ESERCIZIO	400V	NORME	IEC	PROTEZIONE
SERIE		TENSIONE COMANDI	220V	+ UBICAZIONE = NOME LOGICO		
COMMESSA	050302	TENSIONE SEGNALI				
COMMITTENTE	PRISMA					
PROGETTATO CON SISTEMA CAD/CAE	Sabik					
		DATA	FIRME			
		DIS.	24/04/2014			
		VISTO	24/04/2014	SCHEMA FUNZIONALE TABELLE DI RIEPILOGO MORSETTIERE, CAVI E DISPOSITIVI GENERICI DISTINTA BASE LEGENDA PAGINE LEGENDA SIMBOLI		
		APPROV.	24/04/2014			
		MACCHINA-MANDRINO		PRISMA		FOGLIO 0
01	Progetto definitivo	18/10/2013	Prisma S.r.l.			T.F. 17
REV.	DESCRIZIONE REVISIONE	DATA	DISEGNATORE	SOST. DA:	SOST. IL:	ORIGINE

PROGETTO: Definitivo  
 NOME FILE: MacchinaUtensile.sch  
 TYPICO: Elettrico  
 NON E' PERMESSO CONSEGNARE A TERZI O RIPRODURRE QUESTO DOCUMENTO  
 NE' UTILIZZARE IL CONTENUTO O RENDERSLO COMUNQUE NOTO A TERZI SENZA LA NOSTRA  
 AUTORIZZAZIONE ESPLICITA. OGNI INFRAZIONE COMPORTA IL RISARCIMENTO DEI DANNI  
 SUBITI. E' FATTA RISERVA DI TUTTI I DIRITTI DERIVANTI DA BREVETTI O MODELLI

= NOME LOGICO

ARCHITETTURA  
FUNZIONALE

+ UBICAZIONE

POSIZIONE  
FISICA

- MATERIALE

TIPO  
NUMERO  
FUNZIONE

- =F1...FILTRAGGIO
- =A1...SISTEMA ASPIRAZIONE
- =T1...SISTEMA DI TRASPORTO

- +Q...QUADRO
- +M...BORDO MACCHINA
- +P1...PULSANTIERA 1

- K1..K2.....(SEQUENZIALE)
- K1.5...K4.2...(FOGLIO.RIFERIMENTO)
- K1.1..K1.2.....(FOGLIO SEQUENZIALE)

- =CODICE PRINCIPALE                   ....=T1
- +UBICAZIONE                               ....+H1.A0203
- MATERIALE                                 ....-K1
- :MORSETTO                                 ....:A1

=T1+H1.A0203-K1:A1

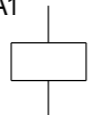

RIFERIMENTI  
CONDUTTORI

RIFERIMENTI  
RIMANDI

N.RO FOGLIO  
COLONNA FOGLIO  
RIGA FOGLIO

- 1..2..3..(SEQUENZIALE)
- 1.1...1.2...1.3...(FOGLIO.PROGRESSIVO)
- 1.1...2.1...3.1...(PROGRESSIVO.FOGLIO)
- 1.1.A...1.2.B...(FOGLIO.COLONNA.RIGA)

- /10.5A
- // (INIZIO E FINE CATENA)

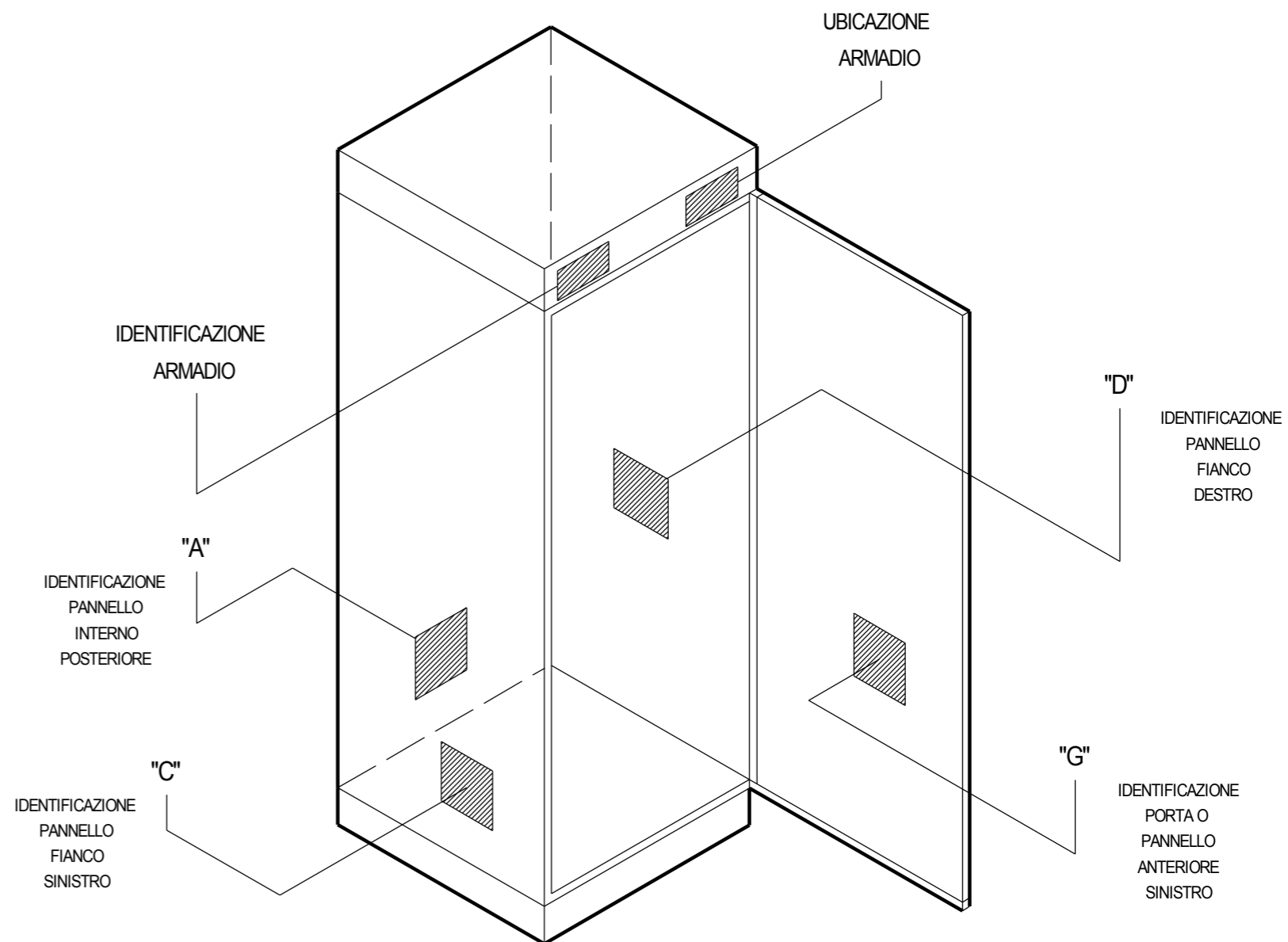

REVISIONI	01								
DATA ULTIMA REVISIONE	18/10/2013		DATA	16/10/2013					
NUMERO MODIFICHE PAGINA	0		DISEGN.	Prisma S.r.l.					
VERSIONE SABIK	Ver. 18.00		CONTR.						
			APPROV.	SOST. IL:	SOST. DA:				

DATA	16/10/2013
DISEGN.	Prisma S.r.l.
CONTR.	
APPROV.	

**Prisma srl**  
 Soluzioni tecniche integrate  
 via Canapa 54 - 44042 Cento FE - ITALY



IDENTIFICAZIONE  
 IDENTIFICATION  
 ORIGINE: Stazione Mauro

MACCHINA-MANDRINO MACHINE-SPINDLE	=	
	+	
		050302
		FOGL. 00
		000 F.S.







PROGETTO: Definitivo  
 NOME FILE: MacchinaUtensile.sch  
 TIPICO: Elettrico  
 NON E' PERMESSO CONSEGNARE A TERZI O RIPRODURRE QUESTO DOCUMENTO  
 NE' UTILIZZARE IL CONTENUTO O RENDERSLO COMUNQUE NOTO A TERZI SENZA LA NOSTRA  
 AUTORIZZAZIONE ESPLICITA. OGNI INFRAZIONE COMPORTA IL RISARCIMENTO DEI DANNI  
 SUBITI. E' FATTA RISERVA DI TUTTI I DIRITTI DERIVANTI DA BREVETTI O MODELLI

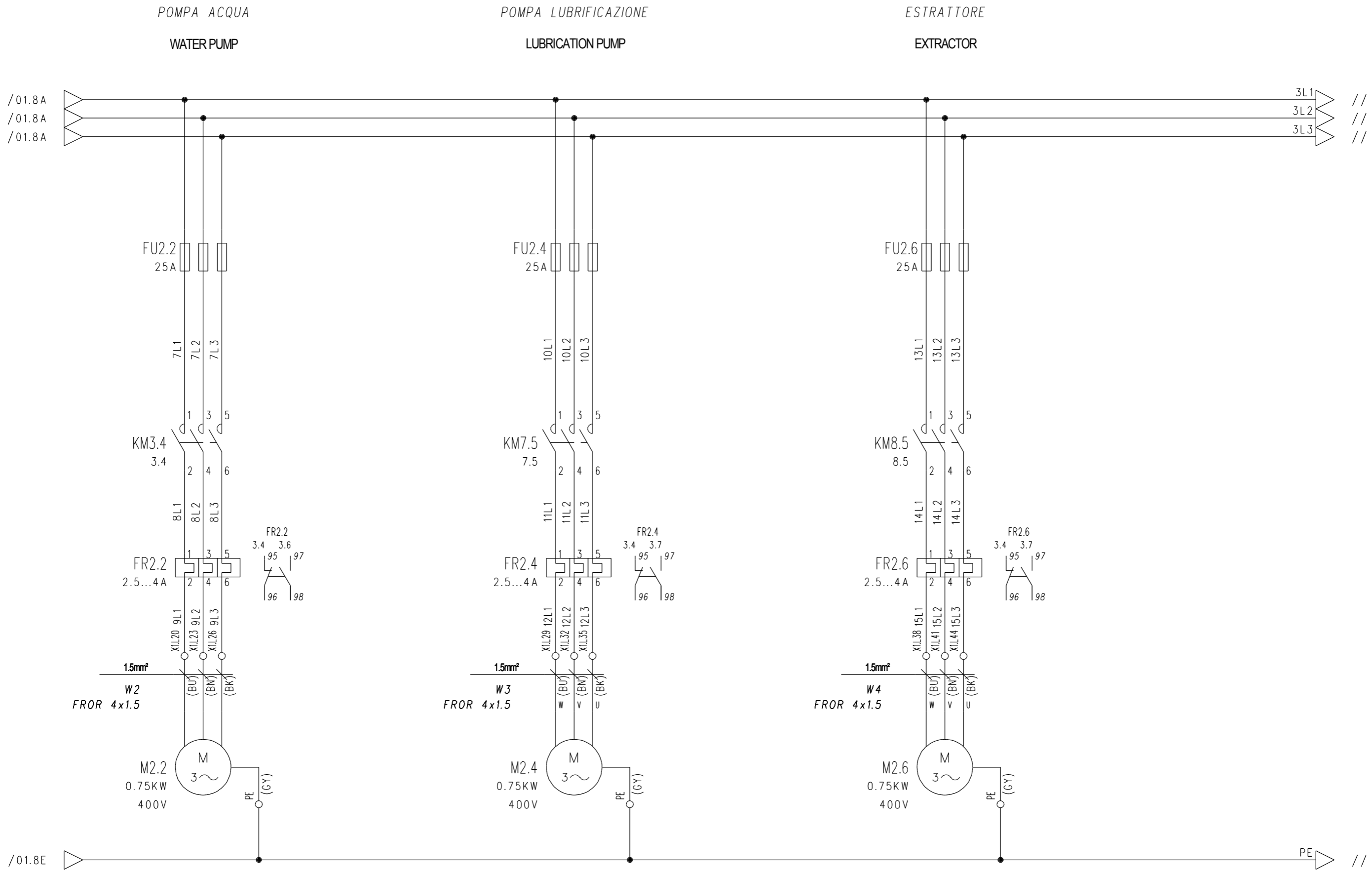

REVISIONI	01	DATA	16/10/2013	<b>Prisma srl</b> Soluzioni tecniche integrate via Canapa 54 - 44042 Cento FE - ITALY		POTENZA POWER	MACCHINA-MANDRINO MACHINE-SPINDLE	= +
DATA ULTIMA REVISIONE	18/10/2013	DISEGN.	Prisma S.r.l.					
NUMERO MODIFICHE PAGINA	0	CONTR.		SOST. IL:                      SOST. DA:	ORIGINE: Stazione Mauro	050302	FOGL. 2 3	F.S.
VERSIONE SABIK	Ver. 18.00	APPROV.						

PROGETTO: Definitivo  
 NOME FILE: MacchinaUtensile.sch  
 TYPICO: Elettrico  
 NON E' PERMESSO CONSEGNARE A TERZI O RIPRODURRE QUESTO DOCUMENTO  
 NE' UTILIZZARE IL CONTENUTO O RENDERSLO COMUNE NOTO A TERZI SENZA LA NOSTRA  
 AUTORIZZAZIONE ESPLICITA. OGNI INFRAZIONE COMPORTA IL RISARCIMENTO DEI DANNI  
 SUBITI. E' FATTA RISERVA DI TUTTI I DIRITTI DERIVANTI DA BREVETTI O MODELLI

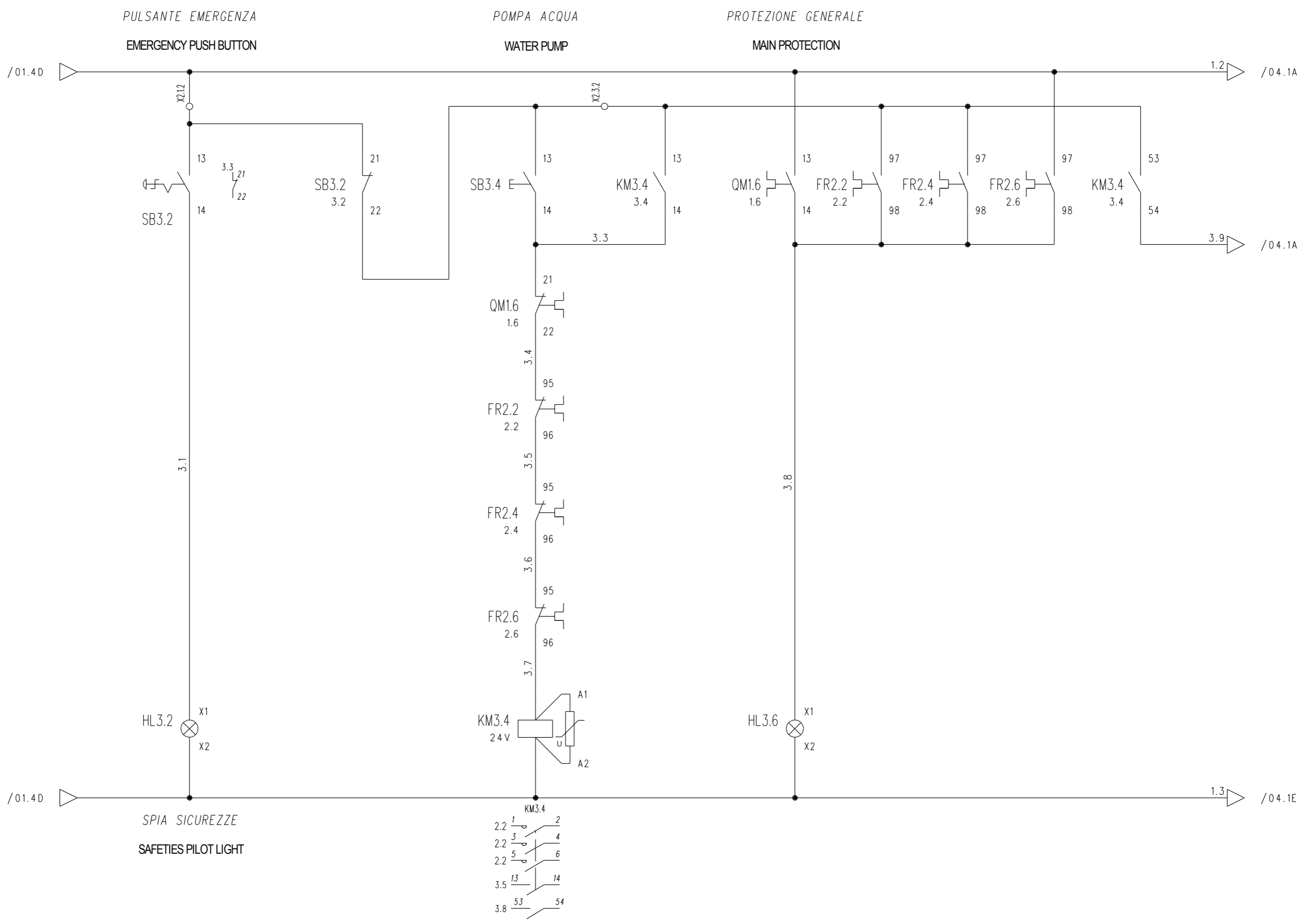

REVISIONI	01	DATA	16/10/2013	<b>Prisma srl</b> Soluzioni tecniche integrate via Canapa 54 - 44042 Cento FE - ITALY		AUSILIARI AUXILIARY CIRCUIT	MACCHINA-MANDRINO MACHINE-SPINDLE	= +
DATA ULTIMA REVISIONE	18/10/2013	DISEGN.	Prisma S.r.l.					
NUMERO MODIFICHE PAGINA	0	CONTR.		SOST. IL:                      SOST. DA:	ORIGINE: Stazione Mauro	050302	FOGL. 3 4 F.S.	
VERSIONE SABIK	Ver. 18.00	APPROV.						

PROGETTO: Definitivo  
 NOME FILE: MacchinaUtensile.sch  
 TIPICO: Elettrico  
 NON E' PERMESSO CONSEGNARE A TERZI O RIPRODURRE QUESTO DOCUMENTO  
 NE' UTILIZZARE IL CONTENUTO O RENDERSLO COMUNQUE NOTO A TERZI SENZA LA NOSTRA  
 AUTORIZZAZIONE ESPLICITA. OGNI INFRAZIONE COMPORTA IL RISARCIMENTO DEI DANNI  
 SUBITI. E' FATTA RISERVA DI TUTTI I DIRITTI DERIVANTI DA BREVETTI O MODELLI

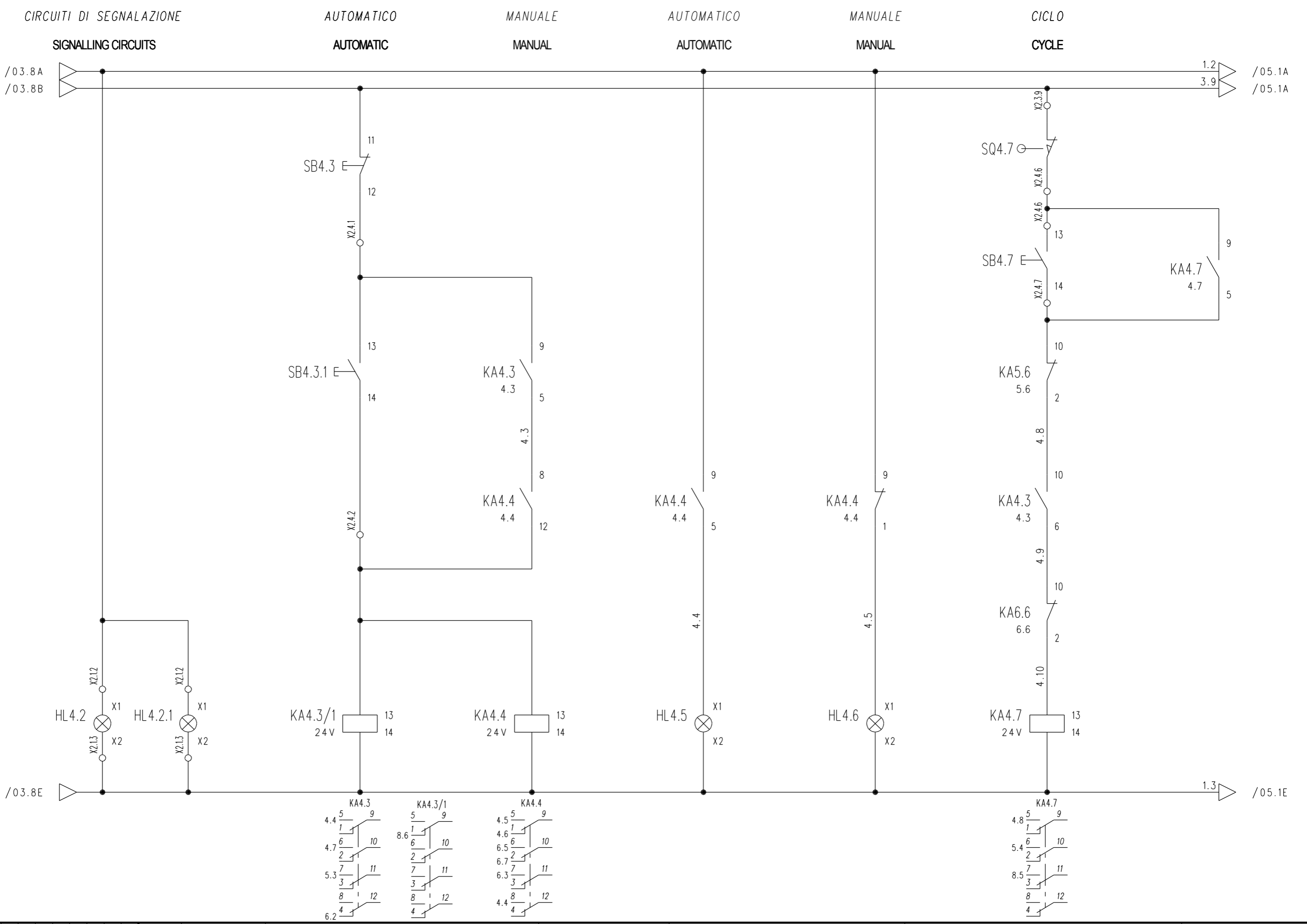

REVISIONI	01	DATA	16/10/2013	<b>Prisma srl</b> Soluzioni tecniche integrate via Canapa 54 - 44042 Cento FE - ITALY		AUSILIARI AUXILIARY CIRCUIT	MACCHINA-MANDRINO MACHINE-SPINDLE	= +	
DATA ULTIMA REVISIONE	18/10/2013	DISEGN.	Prisma S.r.l.						
NUMERO MODIFICHE PAGINA	0	CONTR.		SOST. IL:	SOST. DA:	ORIGINE: Stazione Mauro	050302	FOGL.	4
VERSIONE SABIK	Ver. 18.00	APPROV.						5	F.S.

PROGETTO: Definitivo  
 NOME FILE: MacchinaUtensile.sch  
 TYPICO: Elettrico  
 NON E' PERMESSO CONSEGNARE A TERZI O RIPRODURRE QUESTO DOCUMENTO  
 NE' UTILIZZARE IL CONTENUTO O RENDERSLO COMUNQUE NOTO A TERZI SENZA LA NOSTRA  
 AUTORIZZAZIONE ESPLICITA. OGNI INFRAZIONE COMPORTA IL RISARCIMENTO DEI DANNI  
 SUBITI. E' FATTA RISERVA DI TUTTI I DIRITTI DERIVANTI DA BREVETTI O MODELLI

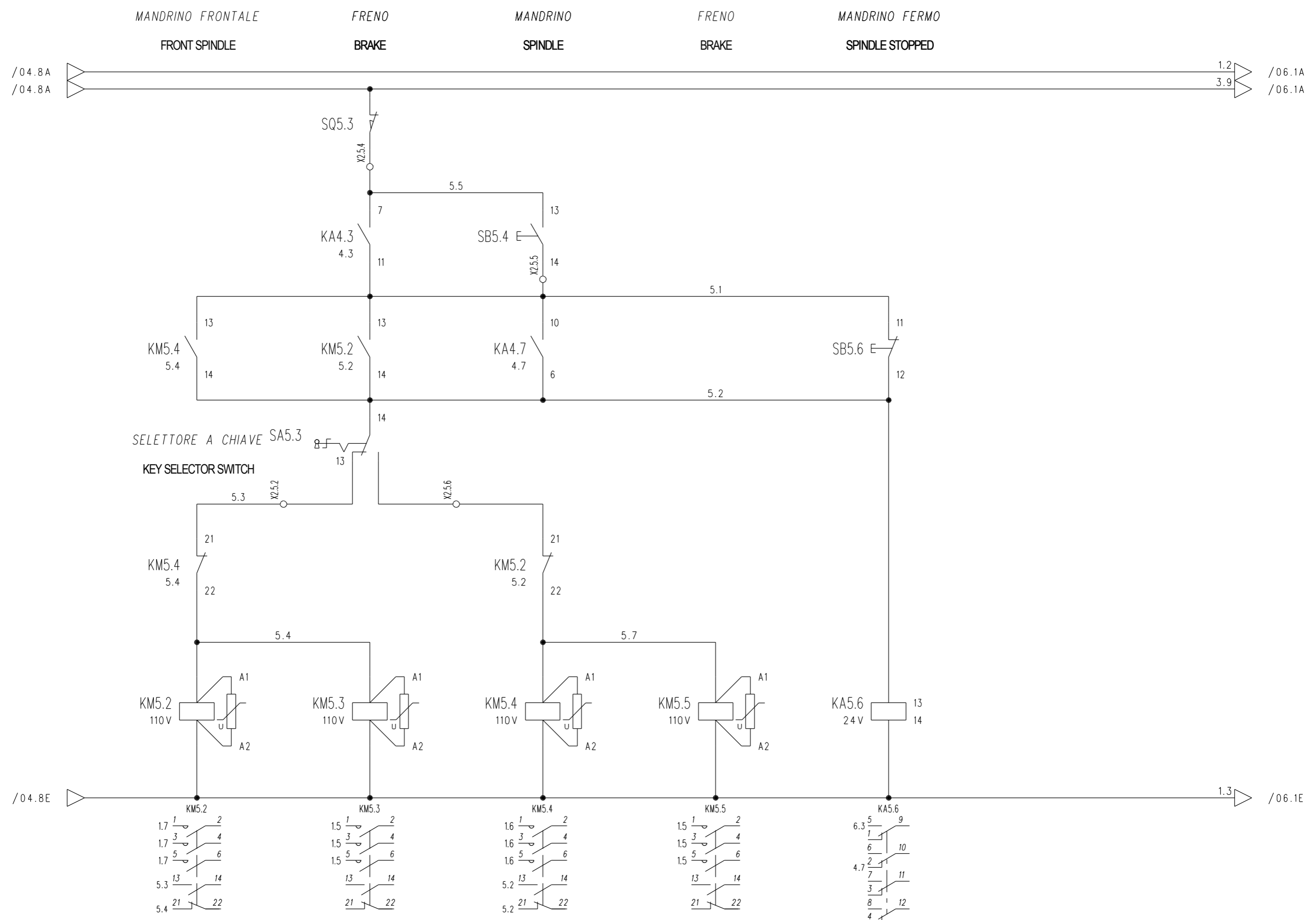

REVISIONI	01	DATA	16/10/2013	<b>Prisma srl</b> Soluzioni tecniche integrate via Canapa 54 - 44042 Cento FE - ITALY 	AUSILIARI AUXILIARY CIRCUIT	MACCHINA-MANDRINO MACHINE-SPINDLE	= +
DATA ULTIMA REVISIONE	18/10/2013	DISEGN.	Prisma S.r.l.				
NUMERO MODIFICHE PAGINA	0	CONTR.		ORIGINE: Stazione Mauro	050302	FOGL. 5 6 F.S.	
VERSIONE SABIK	Ver. 18.00	APPROV.					

PROGETTO: Definitivo  
 NOME FILE: MacchinaUtensile.sch  
 TIPICO: Elettrico  
 NON E' PERMESSO CONSEGNARE A TERZI O RIPRODURRE QUESTO DOCUMENTO  
 NE' UTILIZZARE IL CONTENUTO O RENDERSLO COMUNQUE NOTO A TERZI SENZA LA NOSTRA  
 AUTORIZZAZIONE ESPLICITA. OGNI INFRAZIONE COMPORTA IL RISARCIMENTO DEI DANNI  
 SUBITI. E' FATTA RISERVA DI TUTTI I DIRITTI DERIVANTI DA BREVETTI O MODELLI

TAVOLA MOBILE  
MOBILE TABLE

POSIZIONAMENTO TAVOLA  
TABLE POSITIONING

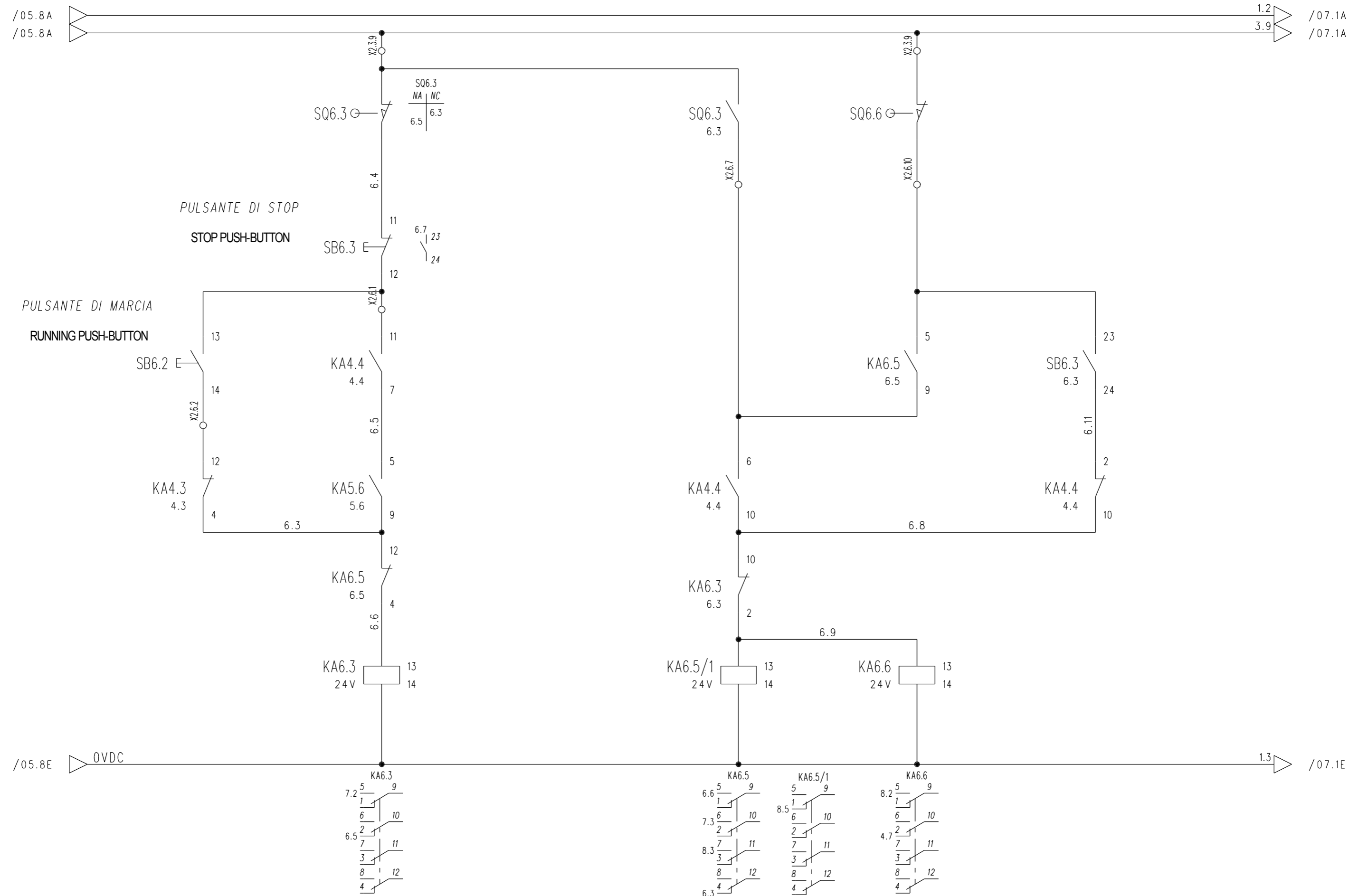

REVISIONI	01	DATA	16/10/2013	<b>Prisma srl</b> Soluzioni tecniche integrate via Canapa 54 - 44042 Cento FE - ITALY		AUSILIARI AUXILIARY CIRCUIT	MACCHINA-MANDRINO MACHINE-SPINDLE	= +
DATA ULTIMA REVISIONE	18/10/2013	DISEGN.	Prisma S.r.l.					
NUMERO MODIFICHE PAGINA	0	CONTR.		SOST. IL:                      SOST. DA:	ORIGINE: Stazione Mauro	050302	FOGL. 6 7 F.S.	
VERSIONE SABIK	Ver. 18.00	APPROV.						

PROGETTO: Definitivo  
 NOME FILE: MacchinaUtensile.sch  
 TIPICO: Elettrico  
 NON E' PERMESSO CONSEGNARE A TERZI O RIPRODURRE QUESTO DOCUMENTO  
 NE' UTILIZZARE IL CONTENUTO O RENDERSLO COMUNQUE NOTO A TERZI SENZA LA NOSTRA  
 AUTORIZZAZIONE ESPLICITA. OGNI INFRAZIONE COMPORTA IL RISARCIMENTO DEI DANNI  
 SUBITI. E' FATTA RISERVA DI TUTTI I DIRITTI DERIVANTI DA BREVETTI O MODELLI

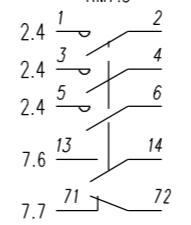
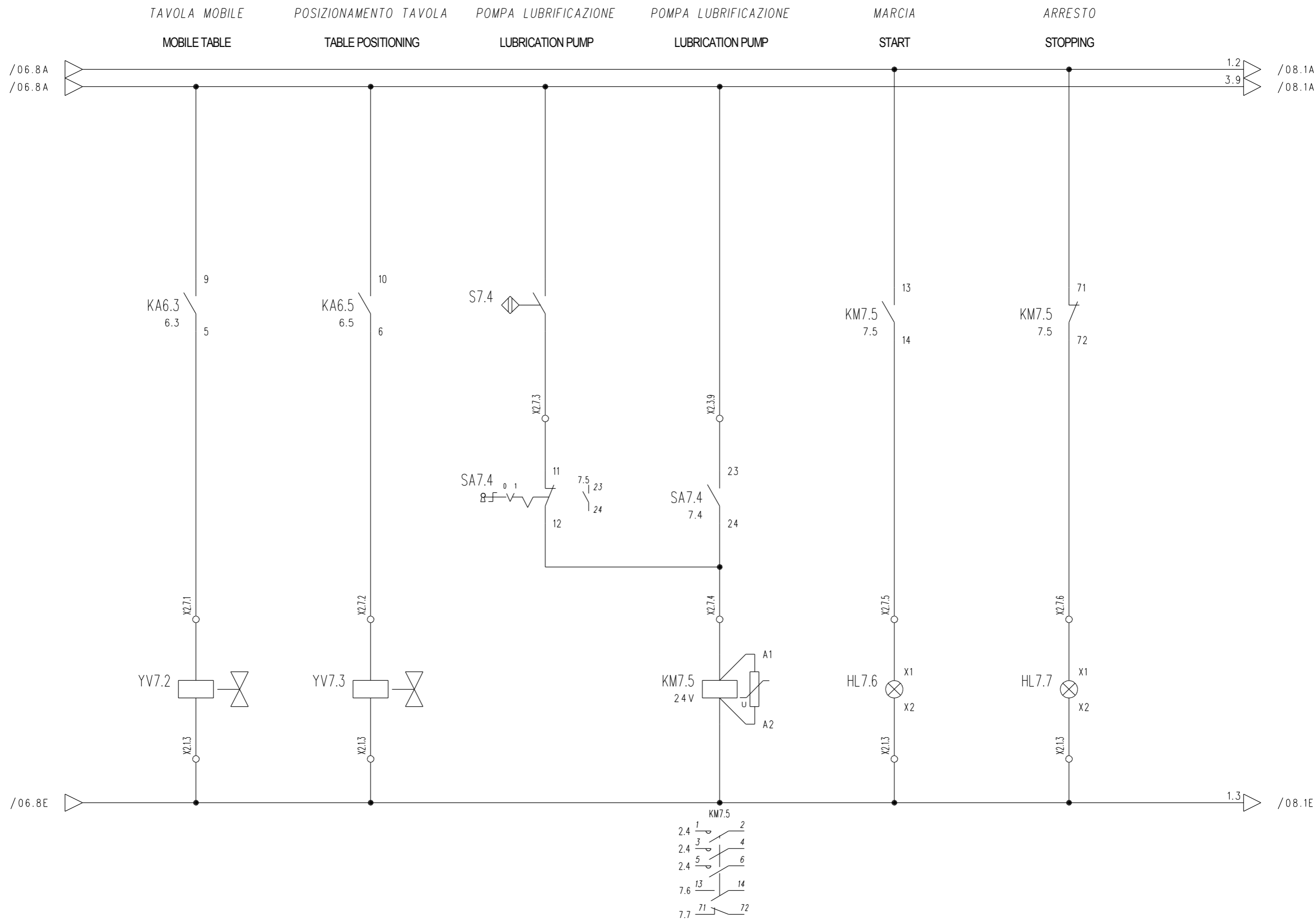

REVISIONI	01	DATA	16/10/2013	<b>Prisma srl</b> Soluzioni tecniche integrate via Canapa 54 - 44042 Cento FE - ITALY		AUSILIARI AUXILIARY CIRCUIT	MACCHINA-MANDRINO MACHINE-SPINDLE	= +
DATA ULTIMA REVISIONE	18/10/2013	DISEGN.	Prisma S.r.l.					
NUMERO MODIFICHE PAGINA	0	CONTR.		SOST. IL:                      SOST. DA:	ORIGINE: Stazione Mauro	050302	FOGL. 7 8 F.S.	
VERSIONE SABIK	Ver. 18.00	APPROV.						

PROGETTO: Definitivo  
 NOME FILE: MacchinaUtensile.sch  
 TIPICO: Elettrico  
 NON E' PERMESSO CONSEGNARE A TERZI O RIPRODURRE QUESTO DOCUMENTO  
 NE' UTILIZZARE IL CONTENUTO O RENDERSLO COMUNQUE NOTO A TERZI SENZA LA NOSTRA  
 AUTORIZZAZIONE ESPLICITA. OGNI INFRAZIONE COMPORTA IL RISARCIMENTO DEI DANNI  
 SUBITI. E' FATTA RISERVA DI TUTTI I DIRITTI DERIVANTI DA BREVETTI O MODELLI

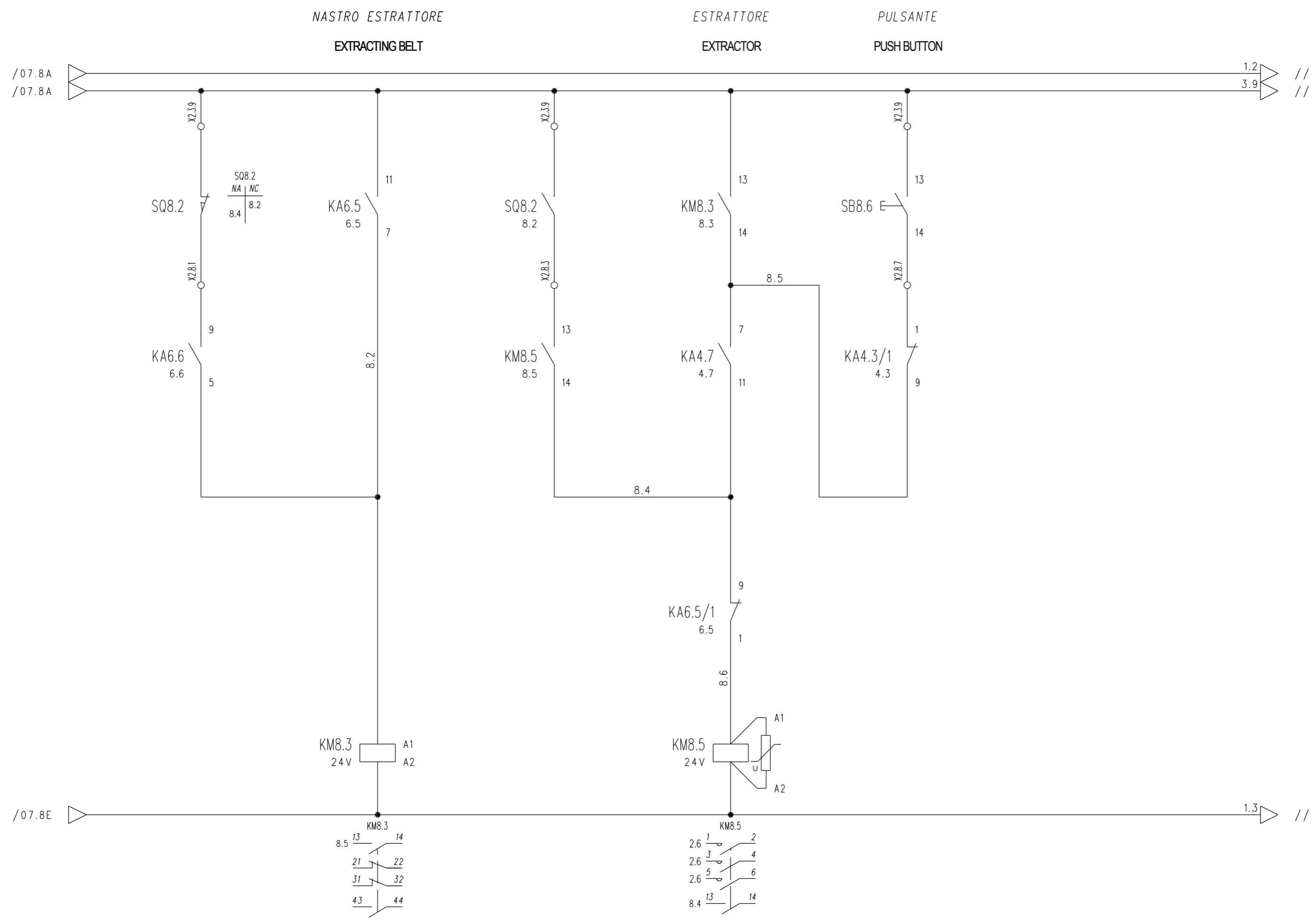

REVISIONI	01																				
DATA ULTIMA REVISIONE	18/10/2013										DATA	16/10/2013									
NUMERO MODIFICHE PAGINA	0										DISEGN.	Prisma S.r.l.									
VERSIONE SABIK	Ver. 18.00										CONTR.										
										APPROV.											

SOST. IL:	3	SOST. DA:	
-----------	---	-----------	--

**Prisma srl**  
 Soluzioni tecniche integrate  
 via Canapa 54 - 44042 Cento FE - ITALY



AUSILIARI  
 AUXILIARY CIRCUIT

MACCHINA-MANDRINO MACHINE-SPINDLE		=
050302		+
FOGL. 8	17	F.S.

# RIEPILOGO MORSETTIERE

## TERMINAL BOARDS SUMMARY

NOME NAME	SIGLATURA DESIGNATION	DESCRIZIONE DESCRIPTION	TOTALE N.RO TOTAL	PAGINE PAGES
X1	X1.1 X1.2 X1.3...	MORSETTIERA QUADRO CONTROL PANEL TERMINAL BOARD	21	18
X2	X2.1 X2.2 X2.3...	MORSETTIERA QUADRO COMANDI CONTROL CONSOLE TERMINAL BOARD	39	19, 20, 21

NON E' PERMESSO CONSEGNARE A TERZI O RIPRODURRE QUESTO DOCUMENTO  
 NE' UTILIZZARE IL CONTENUTO O RENDERSLO COMUNQUE NOTO A TERZI SENZA LA NOSTRA  
 AUTORIZZAZIONE ESPLICITA. OGNI INFRAZIONE COMPORTA IL RISARCIMENTO DEI DANNI  
 SUBITI. E' FATTA RISERVA DI TUTTI I DIRITTI DERIVANTI DA BREVETTI O MODELLI

PROGETTO: Definitivo  
 NOME FILE: MacchinaUtensile.sch  
 TIPO: Elettrico

REVISIONI	01	DATA	16/10/2013	<b>Prisma srl</b> <i>Soluzioni tecniche integrate</i> via Canapa 54 - 44042 Cento FE - ITALY		MORSETTIERE QUADRO ELETTRICO TERMINAL BOARDS FOR SWITCHBOARD	MACCHINA-MANDRINO	=
DATA ULTIMA REVISIONE	18/10/2013	DISEGN.	Prisma S.r.l.				MACHINE-SPINDLE	+
NUMERO MODIFICHE PAGINA	0	CONTR.					050302	FOGL. 17
VERSIONE SABIK	Ver. 18.00	APPROV.		SOST. IL:	SOST. DA:	ORIGINE: Stazione Mauro		18 F.S.





NON E' PERMESSO CONSEGNARE A TERZI O RIPRODURRE QUESTO DOCUMENTO  
 NE' UTILIZZARE IL CONTENUTO O RENDERSI COMUNQUE NOTO A TERZI SENZA LA NOSTRA  
 AUTORIZZAZIONE ESPLICITA. OGNI INFRAZIONE COMPORTA IL RISARCIMENTO DEI DANNI  
 SUBITI. E' FATTA RISERVA DI TUTTI I DIRITTI DERIVANTI DA BREVETTI O MODELLI

PROGETTO: Definitivo  
 NOME FILE: MacchinaUtensile.sch  
 TIPO: Elettrico

# X2

## MORSETTIERA QUADRO COMANDI

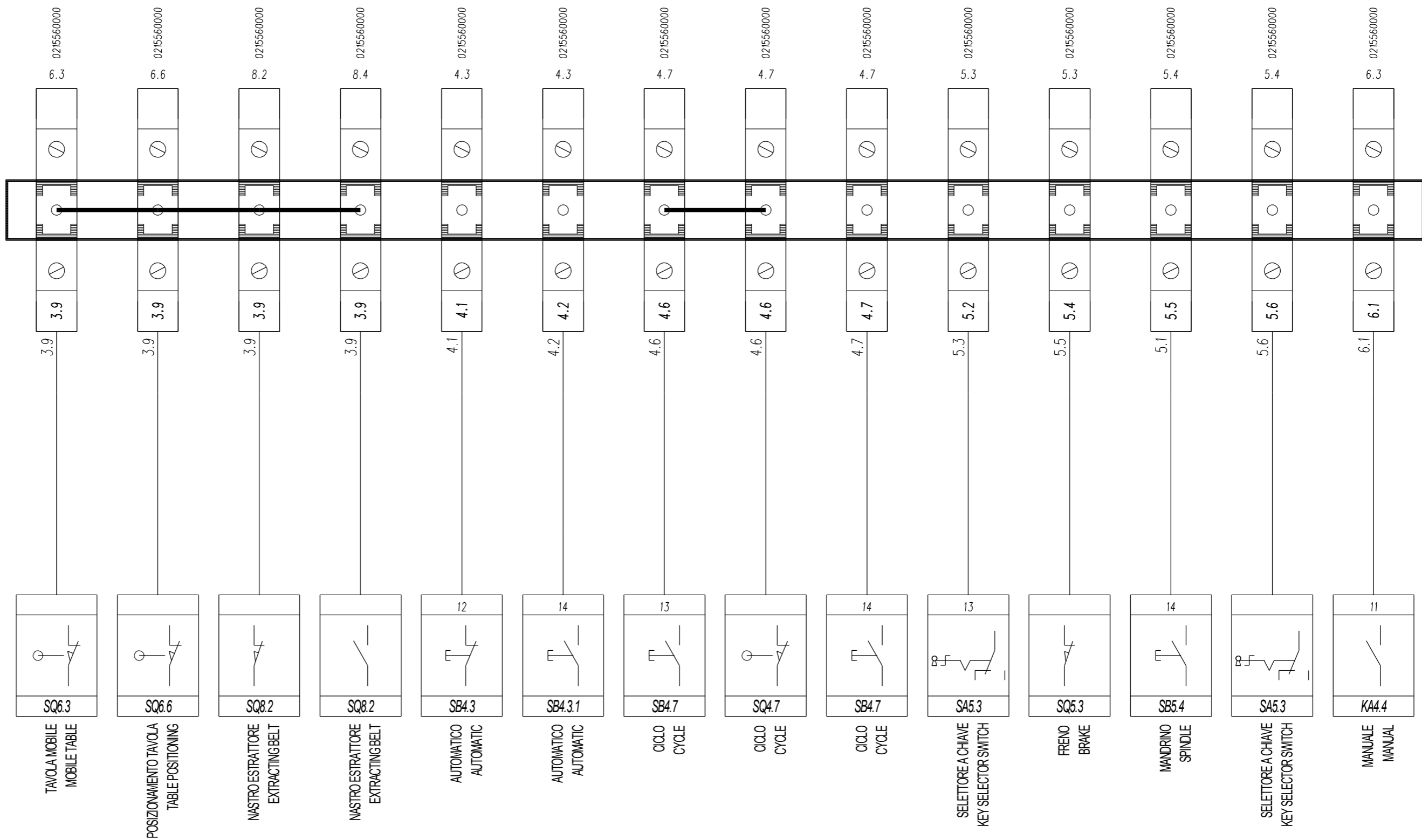

REVISIONI	01																			
DATA ULTIMA REVISIONE	18/10/2013																			
NUMERO MODIFICHE PAGINA	0																			
VERSIONE SABIK	Ver. 18.00																			

DATA	16/10/2013
DISEGN.	Prisma S.r.l.
CONTR.	
APPROV.	

**Prisma srl**  
 Soluzioni tecniche integrate  
 via Canapa 54 - 44042 Cento FE - ITALY

ORIGINE: Stazione Mauro

MORSETTIERA ARMADIO ELETTRICO  
 ELECTRICAL CUBICLE TERMINAL BOARD

MACCHINA-MANDRINO MACHINE-SPINDLE		=	
		+	
050302		FOGL.	20
		21	F.S.

PROGETTO: Definitivo  
 NOME FILE: MacchinaUtensile.sch  
 TYPICO: Elettrico

NON E' PERMESSO CONSEGNARE A TERZI O RIPRODURRE QUESTO DOCUMENTO  
 NE' UTILIZZARE IL CONTENUTO O RENDERSILO COMUNQUE NOTO A TERZI SENZA LA NOSTRA  
 AUTORIZZAZIONE ESPLICITA. OGNI INFRAZIONE COMPORTA IL RISARCIMENTO DEI DANNI  
 SUBITI. E' FATTA RISERVA DI TUTTI I DIRITTI DERIVANTI DA BREVETTI O MODELLI

# X2

## MORSETTIERA QUADRO COMANDI

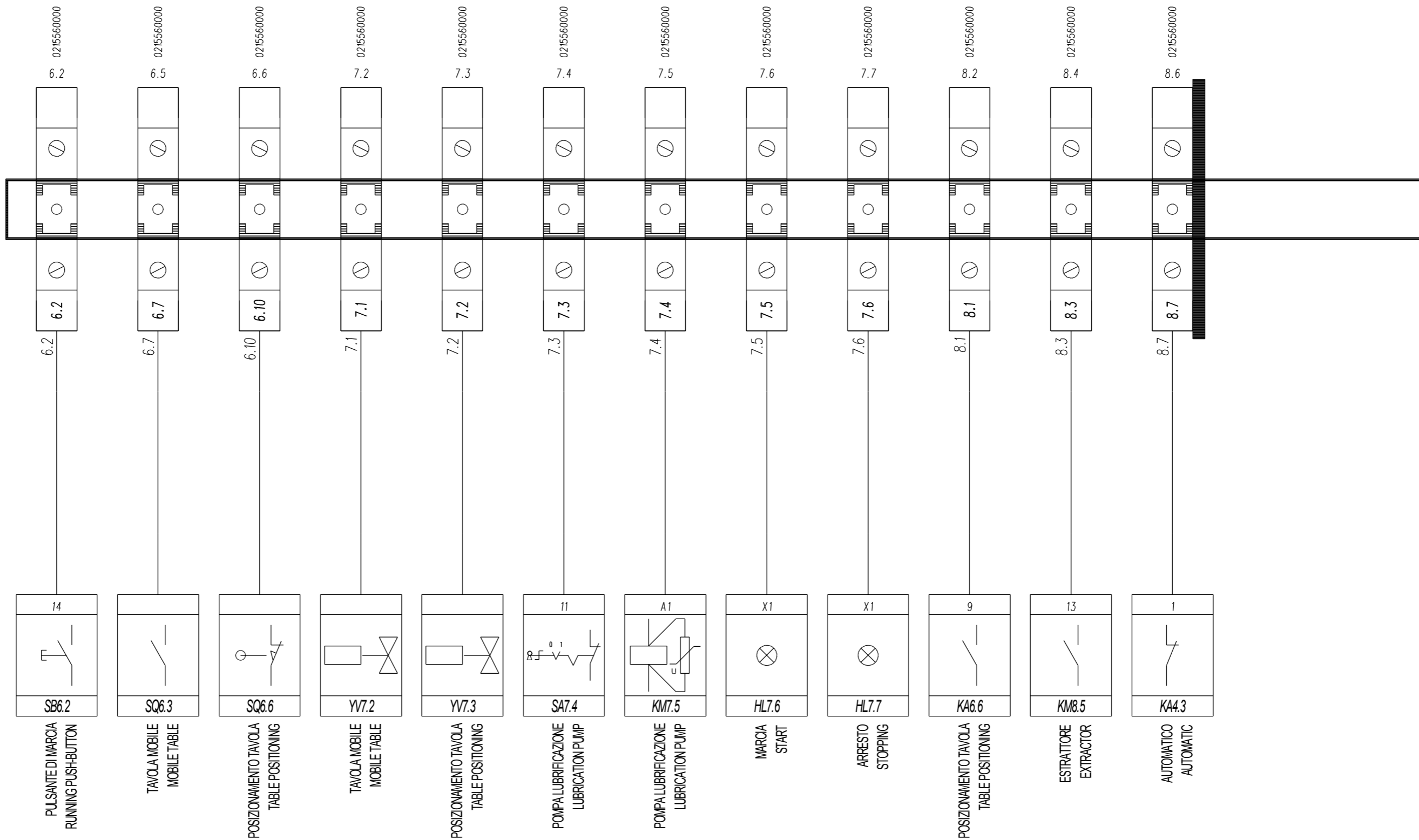

REVISIONI	01																		
DATA ULTIMA REVISIONE	18/10/2013																		
NUMERO MODIFICHE PAGINA	0																		
VERSIONE SABIK	Ver. 18.00																		

DATA	16/10/2013
DISEGN.	Prisma S.r.l.
CONTR.	
APPROV.	

<b>Prisma srl</b>	
<i>Soluzioni tecniche integrate</i>	
via Canapa 54 - 44042 Cento FE - ITALY	
SOST. IL:	SOST. DA:
ORIGINE: Stazione Mauro	



MORSETTIERA ARMADIO ELETTRICO  
 ELECTRICAL CUBICLE TERMINAL BOARD

MACCHINA-MANDRINO MACHINE-SPINDLE		=	
		+	
050302		FOGL.	21
		F.S.	